

14. Порядок монтажа подвижного полотна АТ с доводчиком:

- ① Рассчитать размеры положения трека на стене / на потолке.

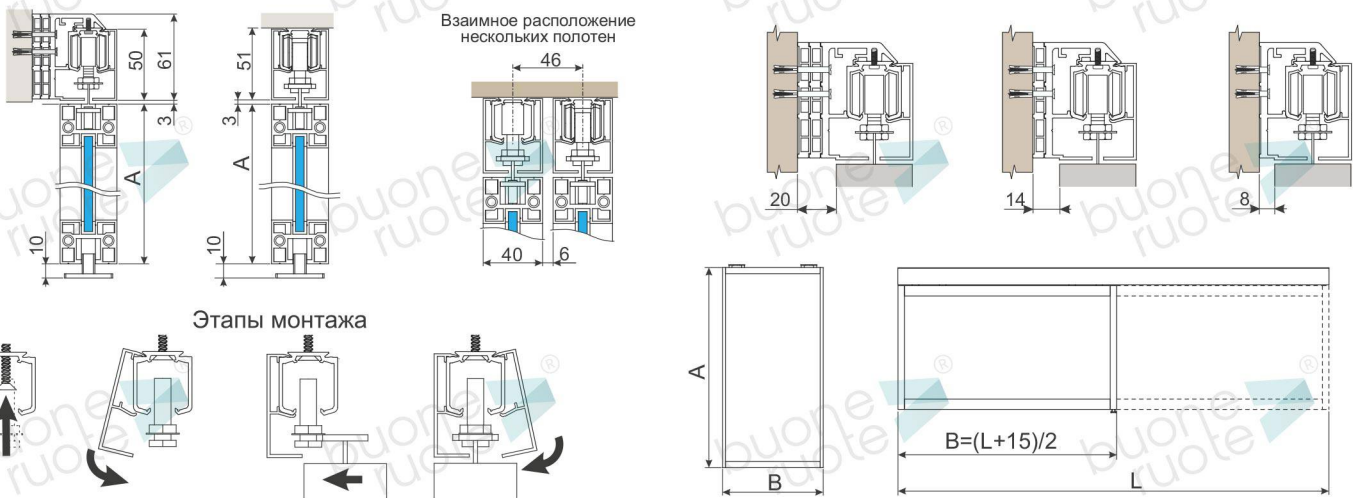

- ② Напилить трек и другие профили в размер (если это не было сделано на производстве).
 ③ Произвести все необходимые подготовительные работы для крепления профилей к потолку (пробурить отверстия, ...).
 ④ Прочистить все профили от пыли и песка.
 ⑤ Завести в трек доводчик, каретку, а затем активаторы и стопора.

ВАЖНО: доводчик НЕ ВЗВОДИТЬ

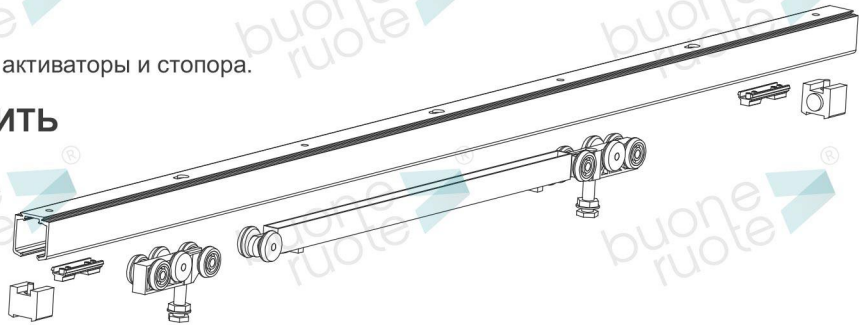

- ⑥с КРЕПЛЕНИЕ К СТЕНЕ. Прикрепить стеновой держатель к стене, а затем трек к стеновому держателю. Расстояние между точками крепления не более 300 мм.

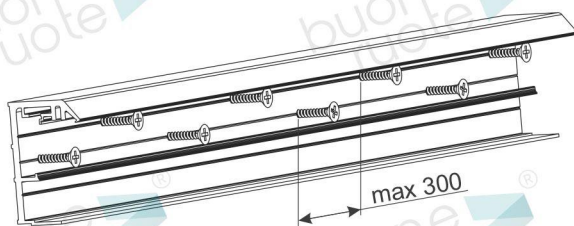

Для крепления должны быть использованы все отверстия в треке

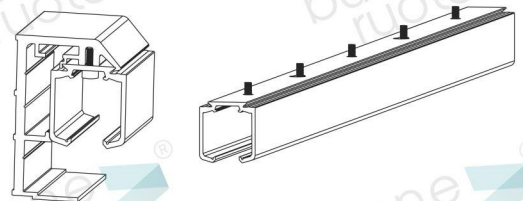

- ⑥п КРЕПЛЕНИЕ К ПОТОЛКУ. Прикрепить трек к потолку и, затем, установить заднюю декоративную крышку. Для крепления трека должны быть использованы все отверстия в треке.

Установить ЗАДНЮЮ декоративную крышку.

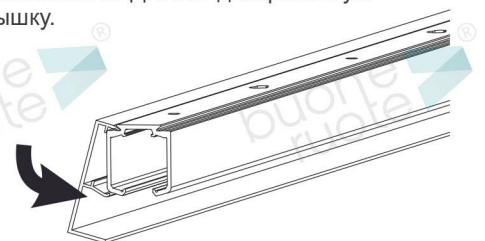

ВАЖНО:

- Все профили должны быть установлены горизонтально, должны быть ровными и не иметь изгиба или не быть скручены «винтом».

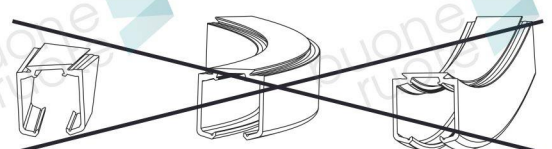

- 7 Установить нижнюю направляющую соосно треку.

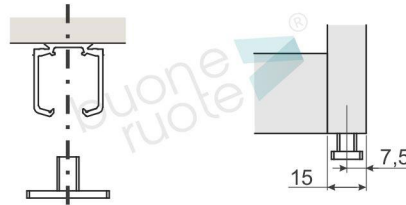

- 8 Установить держатели дверного полотна в рекомендуемое положение, если иное не указано изготовителем полотен.



- 9 Навесить дверное полотно. Отрегулировать положение двери.

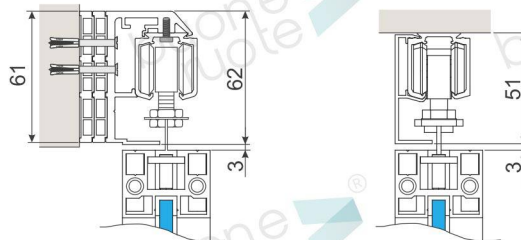
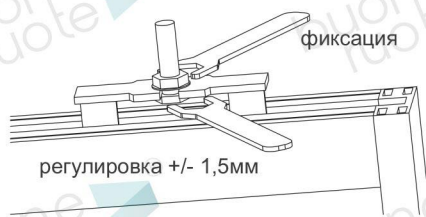

- 11 Активаторы установить рядом со стопорами.

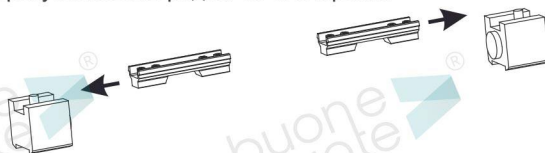

ВАЖНО: Всегда все фиксирующие винты должны быть утоплены!

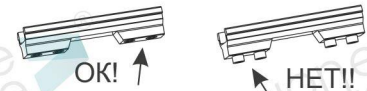

- 12 С помощью стопоров выставить правильные левую и правую границы движения двери.

ВАЖНО: Нижняя направляющая не является ограничителем движения двери
Траектория движения ограничивается только стопорами.
Дверное полотно не должно ударяться о нижнюю направляющую.

- 13 Установить дверное полотно в среднее положение.
Активаторы отодвинуть от стопоров и зафиксировать рядом с торцами полотна.



- 14 Для активации доводчика медленно, без особого усилия, двигать дверное полотно вправо-влево.
Доводчик взводится на первом или втором цикле движений

- 15 Регулируя положения активаторов добиться правильного момента срабатывания доводчика.

- 16 Проверить фиксацию крепежных болтов.

- 17 Установить ПЕРЕДНЮЮ декоративную крышку.

