

21. Порядок монтажа СИСТЕМЫ «ТЕЛЕСКОПИКО ATS 3»

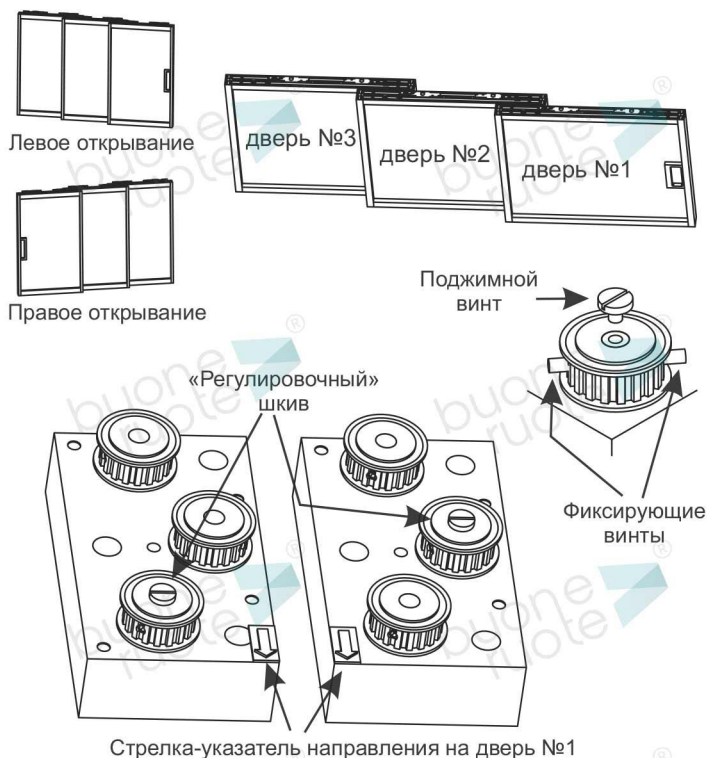

- 1) Рассчитать размеры положения треков на потолке
- 2) Напилить треки и декоративные крышки в размер

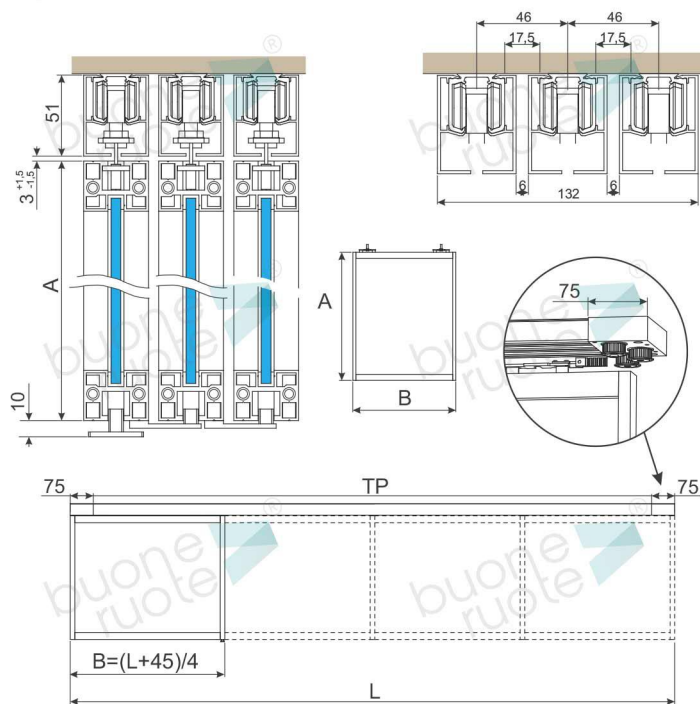

длина Трека = TP = L-150 мм
длина Декоративной Крышки = длина Трека

- 3) Произвести все необходимые подготовительные работы для крепления профилей к потолку (пробурить отверстия, ...).

- 4) Прочистить все профили от пыли и песка.

- 5) Завести в треки стопоры и каретки.



- 6) Прикрепить треки к потолку.

ВАЖНО:

- Все профили должны быть установлены горизонтально!
- Все профили, после установки, должны быть ровными и не иметь изгиба или не быть скручены «винтом».

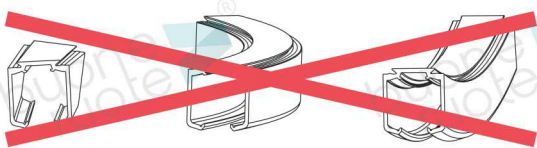

Для крепления треков должны быть использованы все отверстия в профилях

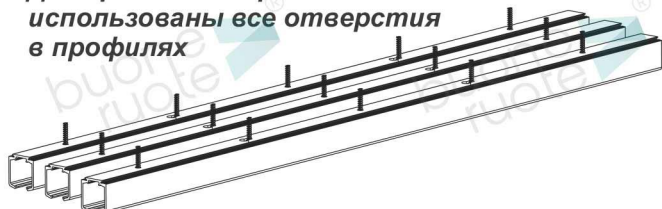

- 7) Убедитесь, что у «регулируемых» шкивов ослаблены фиксирующие и поджимные винты. Шкивы должны свободно вращаться на валу.

- 8) Установите механизм синхронизации вплотную к торцам треков. Стрелка-указатель должна указывать в направлении на дверь №1.

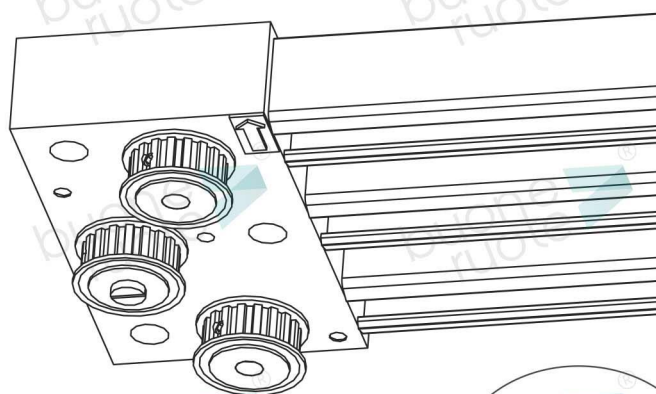

Стрелка должна указывать в направлении на дверь №1.

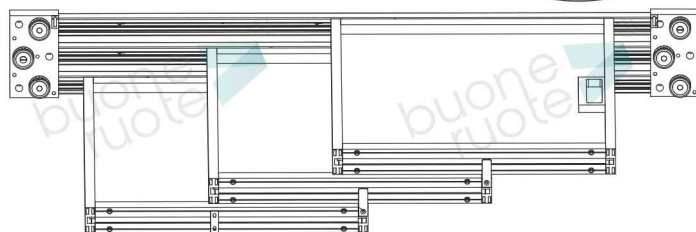
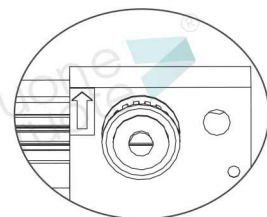

- 9 Установить нижнюю направляющую соосно к треку для полотна №3.

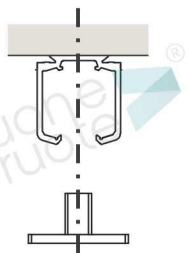
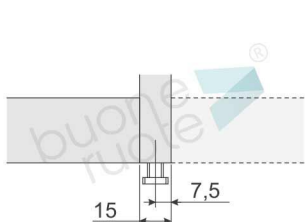

- 10 Установить ПЕРВУЮ (заднюю) декоративную крышку.

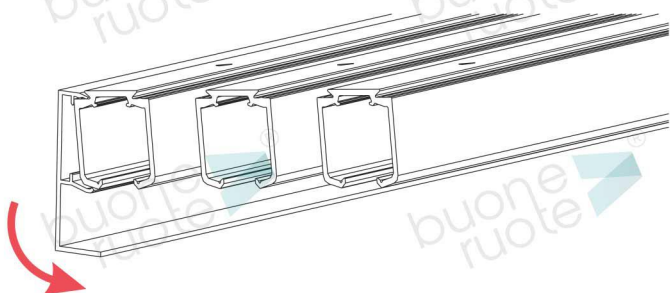

- 13 Навесить дверное полотно №3.

- 14 Отрегулировать положение двери относительно трека и стен. Зафиксировать крепежные болты.

- 15 С помощью стопоров выставить правильные левую и правую границы движения двери.

- 16 Установить ремень на шкивы. Регулировочный винт на держателе «Р» должен быть выкручен в крайнее положение. Подрезать ремень в размер.

- 17 Прикрепить синхронизирующий ремень к держателю «Р». Отрегулировать натяжение ремня.

надеть термоусадочную трубку

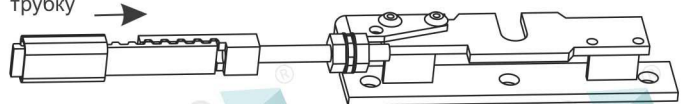

усадить трубку с помощью нагревания феном

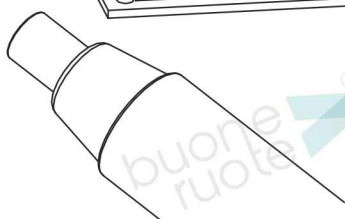

! Не шевелить ремень до остывания термоусадочной трубки !

- 11 На всех полотнах установите держатели дверного полотна в рекомендуемое положение, если иное не указано изготовителем полотен.

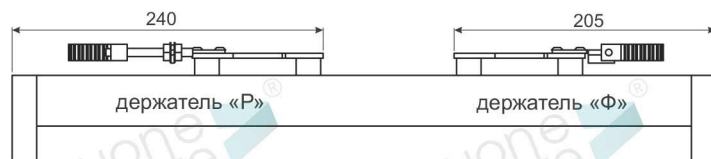

- 12 На всех полотнах прикрепить синхронизирующий ремень к держателю «Ф».

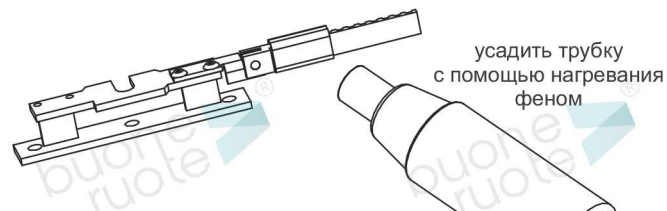
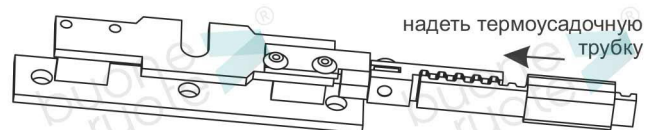

! Не шевелить ремень до остывания термоусадочной трубки !

- 18 Проверить фиксацию крепежных болтов.

- 19 Установить ВТОРУЮ декоративную крышку

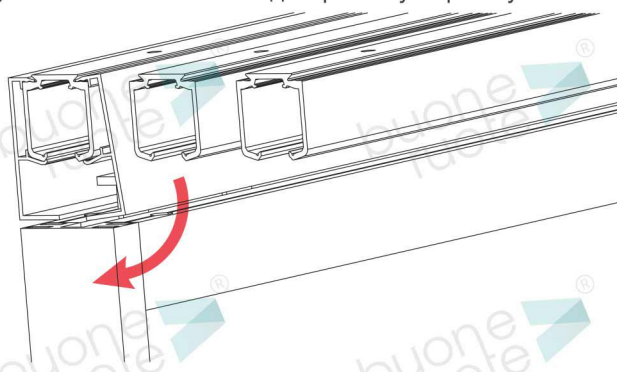

- 20 Установить ТРЕТЬЮ декоративную крышку

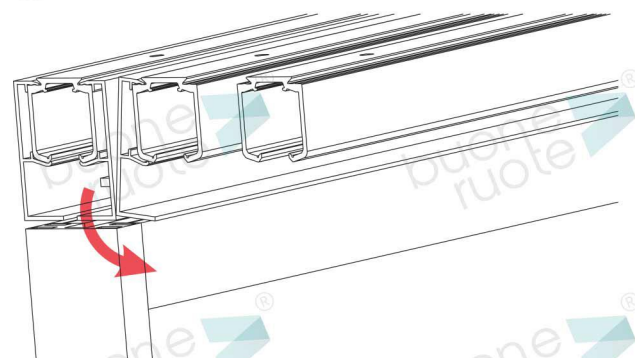

- 21 Пункты 13-20 повторить для полотна №2.

- 22 Пункты 13-20 повторить для полотна №1.

- 23 Выставить двери в «нулевую» позицию.
(Проем открыт, торцы дверей в одной плоскости).

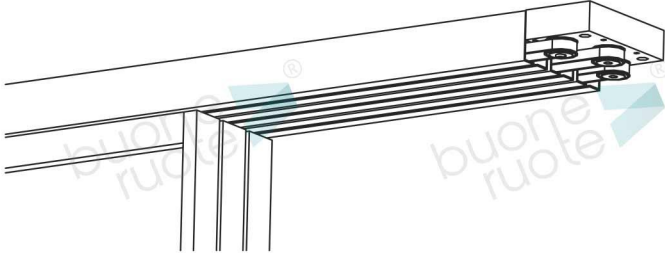

- 24 Аккуратно (не сдвигая двери) зафиксировать поджимные винты у «регулирующих» шкивов.

- 25 Медленно двигая двери, добиться положения «регулирующих» шкивов, при котором возможно затянуть фиксирующие винты.

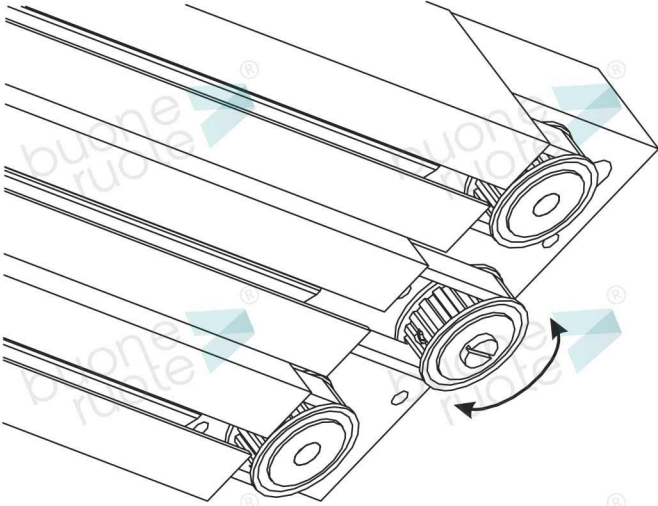

- 26 Затянуть сначала один, а потом второй фиксирующие винты на обоих «регулирующих» шкивах.

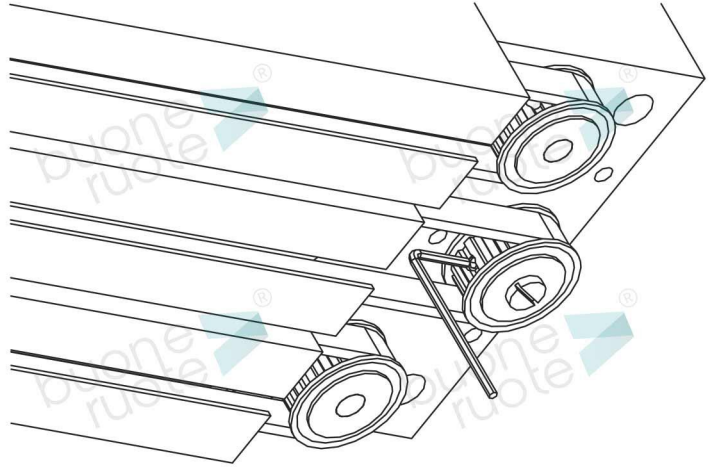

- 27 Выкрутить поджимные винты.

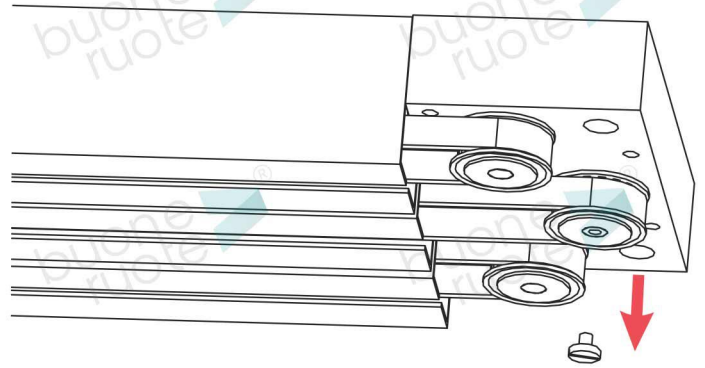

- 28 Установить декоративные крышки на механизмы синхронизации

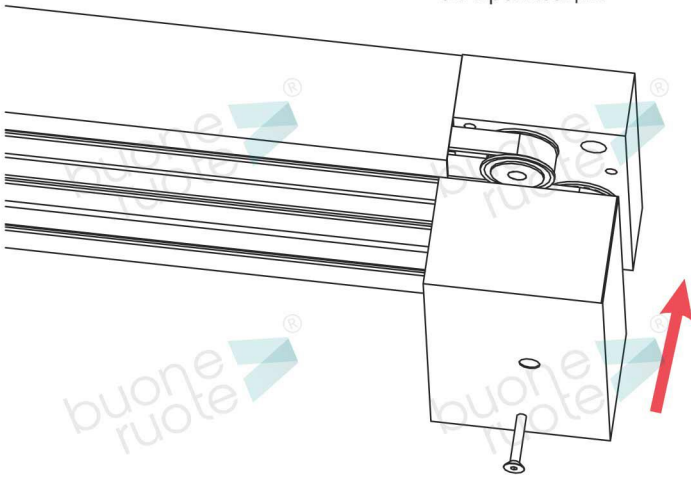

Этапы монтажа

