

42. Порядок монтажа деревянного полотна с доводчиком

- 1 Рассчитать размеры положения трека на стене / на потолке.
- 2 Нарезать треки и другие профили в размер (если это не было сделано на производстве).

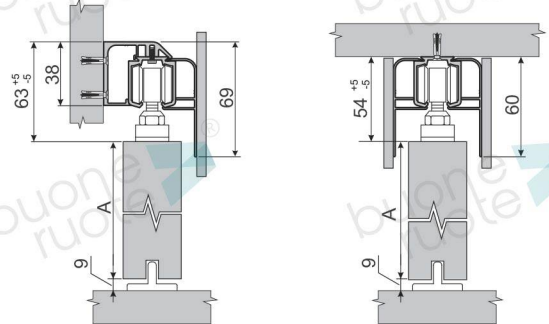
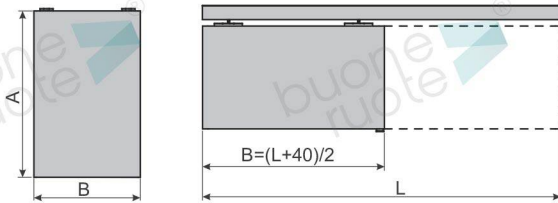

- 3 Произвести все необходимые подготовительные работы для крепления профилей. (пробурить отверстия, ...).
- 4 Прочистить все профили от пыли и песка.
- 5 Завести в трек каретку, доводчик, активаторы, а затем стопоры.

Доводчик НЕ ВЗВОДИТЬ!



- 6с ДЛЯ КРЕПЛЕНИЯ К СТЕНЕ: Прикрепить стеновой держатель к стене.

Расстояние между точками крепления не более 300 мм !

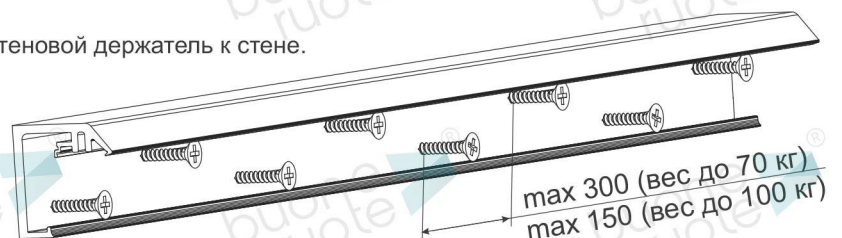

Для крепления трека должны быть использованы все отверстия в профиле. Крепление осуществляется с помощью специальных винтов.



Винт крепежный
на 1 м необходимо 7 шт
22.8325.96

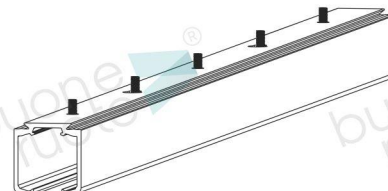

- 6п ДЛЯ КРЕПЛЕНИЯ К ПОТОЛКУ: Использовать отверстия в профиле согласно рекомендациям.

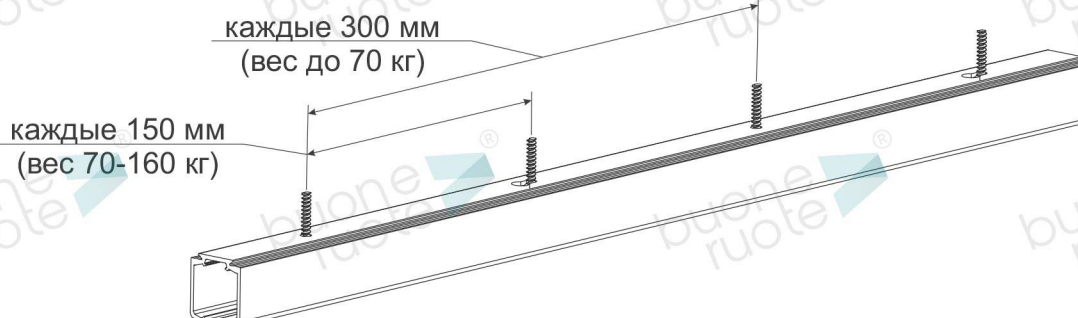

ВАЖНО:

- Все профили должны быть установлены горизонтально, должны быть ровными и не иметь изгиба или не быть скручены «винтом».

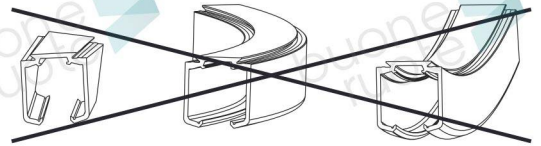

⑦ Установить нижнюю направляющую.

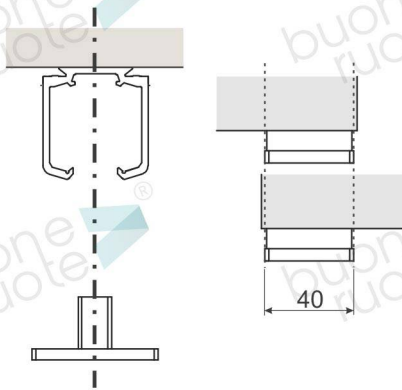

⑧ Установить держатели дверного полотна в рекомендуемое положение, если иное не указано изготовителем полотен.

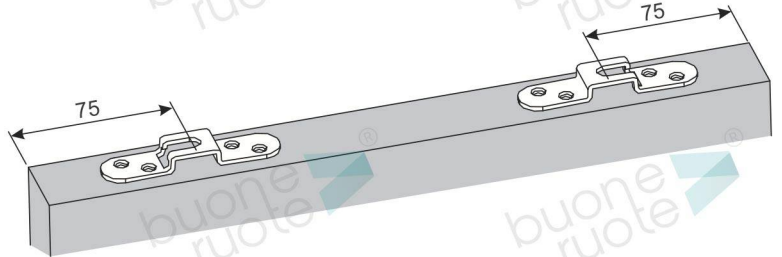

⑨ Навесить дверное полотно.

⑩ Отрегулировать положение дверного полотна относительно трека и стен.

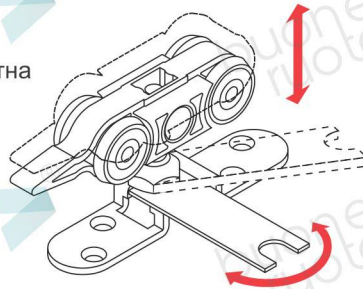

⑪ Активаторы установить рядом со стопорами.

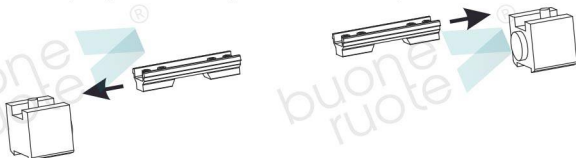

ВАЖНО: на всех этапах монтажа все фиксирующие винты активатора должны быть утоплены!



⑫ С помощью стопоров выставить правильные левую и правую границы движения двери.

⑬ Установить дверное полотно в среднее положение. Активаторы отодвинуть от стопоров и зафиксировать рядом с торцами полотна.

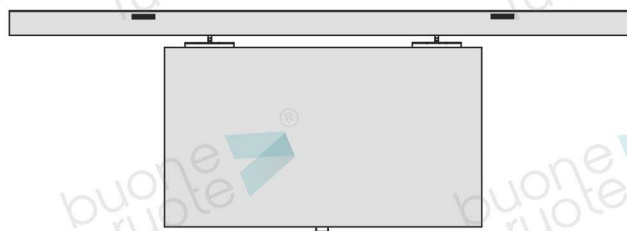

⑭ Для активации доводчика медленно, без особого усилия, двигать дверное полотно вправо-влево. Доводчик взводится на первом или втором цикле движений

⑮ Регулируя положения активаторов добиться правильного момента срабатывания доводчика.

⑯ Проверить фиксацию крепежных болтов.

⑰ Установить декоративную крышку.