

## 41. Порядок монтажа деревянного полотна без доводчика

- ① Рассчитать размеры положения трека на стене / на потолке.
- ② Нарезать треки и другие профили в размер (если это не было сделано на производстве).

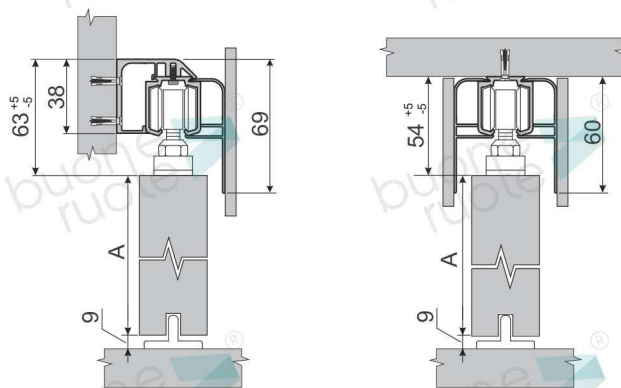

- ③ Произвести все необходимые подготовительные работы для крепления профилей. (пробурить отверстия, ...).
- ④ Прочистить все профили от пыли и песка.
- ⑤ **ДЛЯ КРЕПЛЕНИЯ К СТЕНЕ:** Прикрепить стеновой держатель к стене.  
**Расстояние между точками крепления не более 300 мм !**

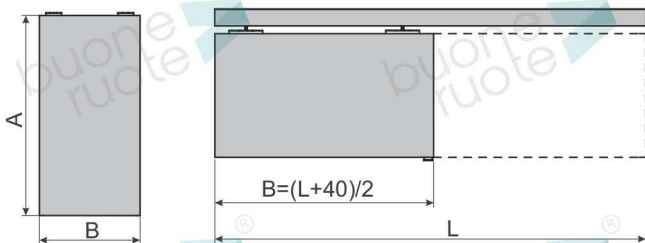
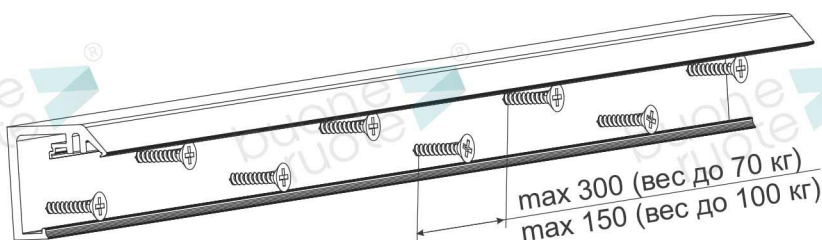

- ⑥ Завести в трек каретки, а затем стопоры.

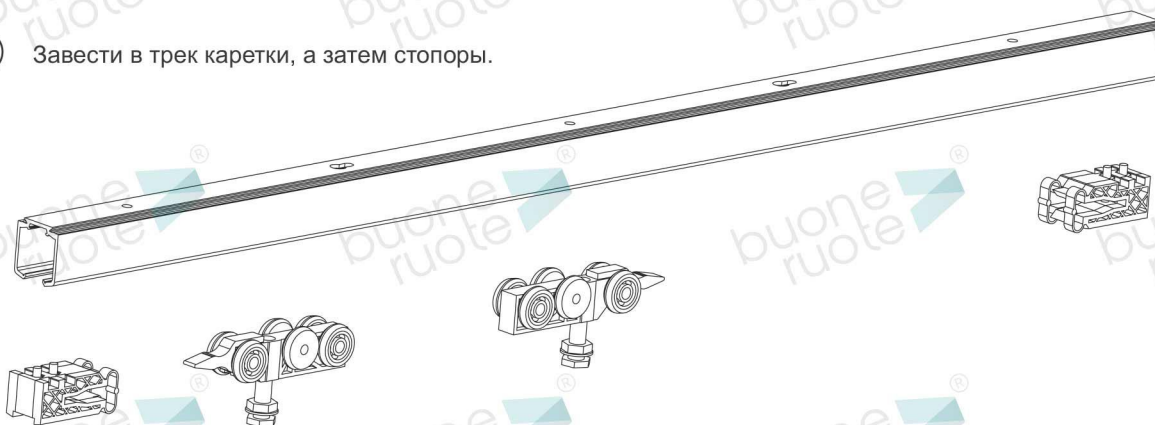

- ⑦ Закрепить трек.

### ВАЖНО:

- Все профили должны быть установлены горизонтально, должны быть ровными и не иметь изгиба или не быть скручены «винтом».

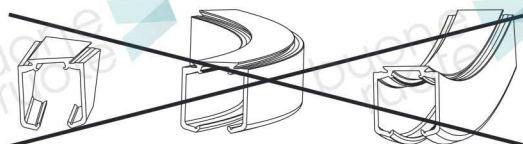

- 7a) ДЛЯ КРЕПЛЕНИЯ К СТЕНЕ: Для крепления трека должны быть использованы все отверстия в профиле. Крепление осуществляется с помощью специальных винтов.



Винт крепежный  
на 1 м необходимо 7 шт  
**22.8325.96**

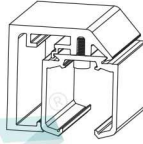

- 7б) ДЛЯ КРЕПЛЕНИЯ К ПОТОЛКУ: Использовать отверстия в профиле согласно рекомендациям.

каждые 300 мм  
(вес до 70 кг)

каждые 150 мм  
(вес 70-160 кг)

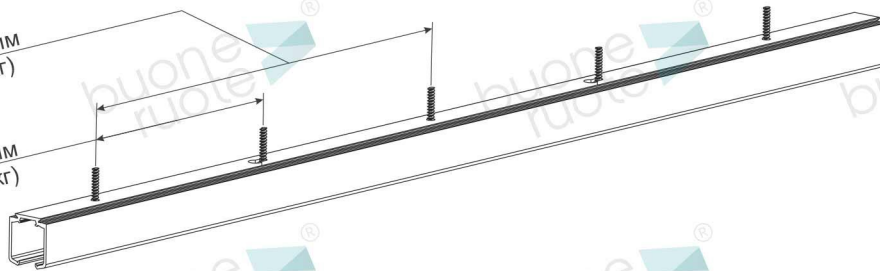

- 8) Установить нижнюю направляющую.

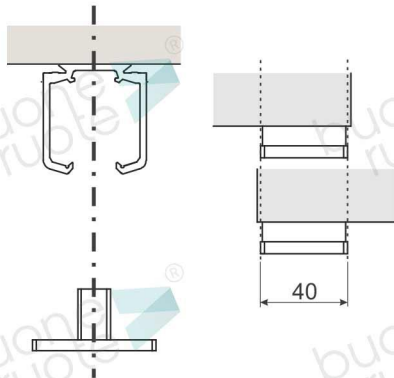

- 9) Установить держатели дверного полотна в рекомендуемое положение, если иное не указано изготовителем полотна.

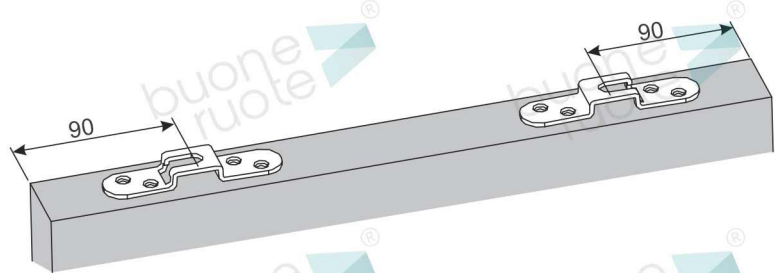

- 10) Навесить дверное полотно.

- 11) Отрегулировать положение дверного полотна относительно трека и стен.

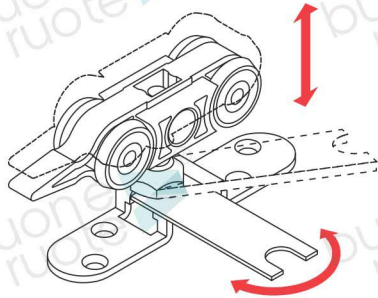

- 12) С помощью стопоров выставить правильные левую и правую границы движения двери. (винт №1)

- 13) Отрегулировать «усилие захвата» каретки стопором (винт №2).

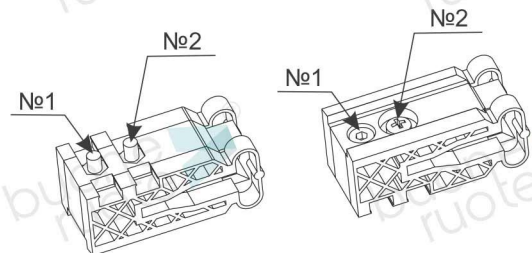

Фиксация осуществляется винтом №1 (⊖).

Жесткость захвата регулируется винтом №2 (+).

- 14) Проверить фиксацию крепежных болтов.

- 15) Установить декоративную крышку.